

**BUILD-IT-YOURSELF  
INSTRUCTIONS**

**INSTRUCTIONS  
D'ASSEMBLAGE**

**INSTRUCCIONES  
DE ENSAMBLAJE**

**WORK BENCH / ÉTABLI / BANCO DE TRABAJO**

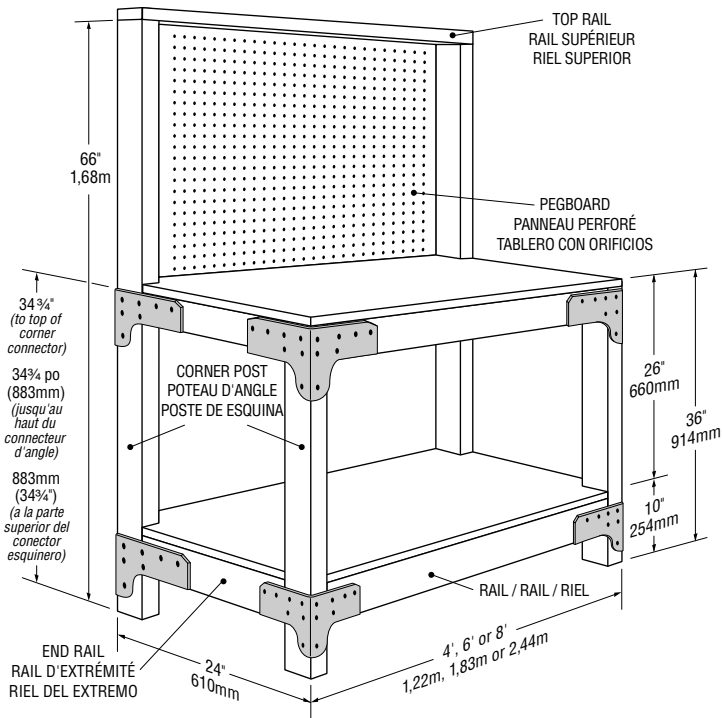

- 8' or longer unit may need additional center support, such as the RTF2. Purchase separately.
- Un établi de 8 pi (1,22m) ou plus nécessite peut être un soutien additionnel au centre, comme le RTF2. À acheter séparément.
- Las unidades de 1,22m (8') o más largas pueden requerir un apoyo adicional en el centro, como el RTF2. Se vende por separado.

4' WORK BENCH With Pegboard Back	ÉTABLI DE 4 pi (1,22m) Avec Panneau Arrière Perforé	BANCO DE TRABAJO DE 1,22m (4') con Tablero Espaldar con Orificios	
PURCHASE À ACHETER / COMPRE		AND CUT TO ET À COUPER / Y CORTE A	
2 each / pièces / piezas - 2" x 4" x 8' 50mm x 102mm x 2,44m		45" 1,14m	45" 1,14m
		4 Rails	4 Rails   4 Rieles
2 each / pièces / piezas - 2" x 4" x 8' 50mm x 102mm x 2,44m		66" 1,68m	16 3/4" 425mm
		2 Corner Posts & 2 End Rails	2 Poteaux d'Angle & 2 Rails d'Extrémité   2 Postes Esquineros & 2 Rieles de Extremo
1 each / pièce / pieza - 2" x 4" x 8' 50mm x 102mm x 2,44m		48" 1,22m	16 3/4" 425mm
		1 Top Rail & 2 End Rails	1 Rail Supérieur & 2 Rails d'Extrémité   1 Riel Superior & 2 Rieles de Extremo
1 each / pièce / pieza - 2" x 4" x 8' 50mm x 102mm x 2,44m		35 1/4" 895mm	35 1/4" 895mm
		2 Front Corner Posts	2 Poteaux d'Angle Avant   2 Postes Esquineros Frontales
1 each / pièce / pieza - 4' x 4' - 3/4" Plywood 1,22m x 1,22m Contreplaqué / Madera Laminada		Notch Corners Coins à Engravures Esquinas con Muecscas	Top Shelf Tablette Supérieure Repisa Superior
1 each / pièce / pieza - 48" x 32" - 1/4" Pegboard 1,22m x 813mm Panneau Perforé / Tablero con Orificios		23 7/8" 606mm	Bottom Shelf Tablette Inférieure Repisa Inferior
			48" 1,22m

**SHELF UNIT / TABLETTE / ARMARIO DE REPISAS**

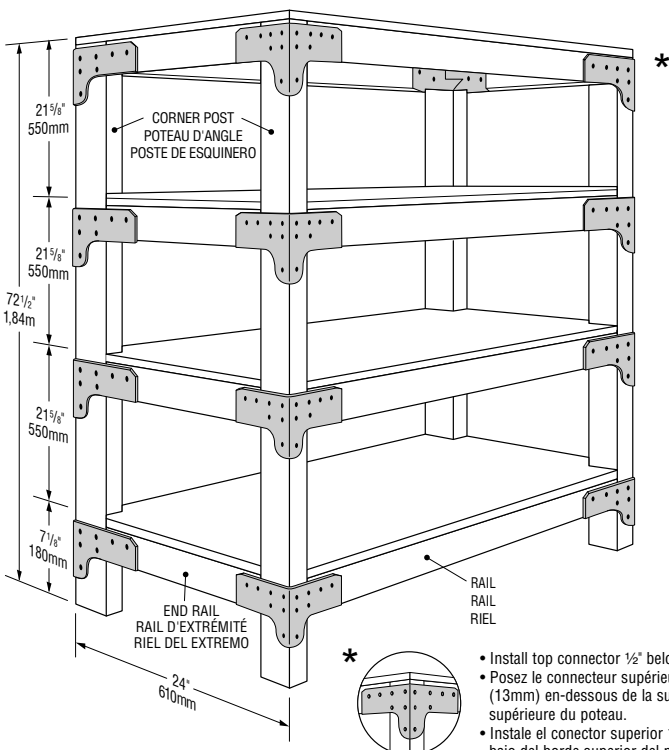

- Install top connector 1/2" below top of post.
- Posez le connecteur supérieur à 1/2 po (13mm) en-dessous de la surface supérieure du poteau.
- Instale el conector superior 13mm (1/2") bajo del borde superior del poste.

4' SHELF UNIT	TABLETTE DE 4 pi (1,22m)	REPISA DE 1,22m (4')	
PURCHASE À ACHETER / COMPRE		AND CUT TO ET À COUPER / Y CORTE A	
4 each / pièces / piezas - 2" x 4" x 8' 50mm x 102mm x 2,44m		45" 1,14m	45" 1,14m
		8 Rails	8 Rails   8 Rieles
4 each / pièces / piezas - 2" x 4" x 8' 50mm x 102mm x 2,44m		72" 1,83m	16 3/4" 425mm
		4 Corner Posts & 4 End Rails	4 Poteaux d'Angle & 4 Rails d'Extrémité   4 Postes Esquineros & 4 Rieles de Extremo
1 each / pièce / pieza - 2" x 4" x 8' 50mm x 102mm x 2,44m		16 3/4" 425mm	16 3/4" 425mm
		4 End Rails	4 Rails d'Extrémité   4 Rieles de Extremo
1 each / pièce / pieza - 4' x 8' - 1/2" Plywood 1,22m x 2,44m Contreplaqué / Madera Laminada		Top Shelf Tablette Supérieure Repisa Superior	23 7/8" 606mm
		48" - 1,22m	48" - 1,22m
		Notch Corners Coins à Engravures Esquinas con Muecscas	23 7/8" 606mm

**IMPORTANT**  
2 Kits are  
required to make  
the shelf unit!

**IMPORTANT**  
2 Trusses sont  
nécessaires pour  
construire la tablette!

**IMPORTANTE**  
iSe requieren 2  
juegos para hacer el  
estante de repisas!

**TABLE / TABLEAU / MESA**

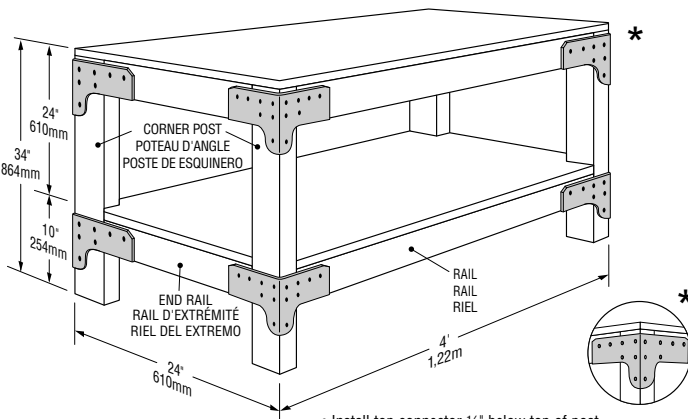

- Install top connector 1/2" below top of post.
- Posez le connecteur supérieur à 1/2 po (13mm) en-dessous de la surface supérieure du poteau.
- Instale el conector superior 13mm (1/2") bajo del borde superior del poste.

4' TABLE	TABLEAU DE 4 pi (1,22m)	MESA DE 1,22m (4')	
PURCHASE À ACHETER / COMPRE		AND CUT TO ET À COUPER / Y CORTE A	
4 each / pièces / piezas - 2" x 4" x 8' 50mm x 102mm x 2,44m		45" 1,14m	33 1/4" 845mm
		4 Corner Posts, 4 Rails & 4 End Rails	4 Poteaux d'Angle, 4 Rails & 4 Rails d'Extrémité   4 Postes Esquineros, 4 Rieles & 4 Rieles de Extremo
1 each / pièce / pieza - 4' x 4' - 3/4" Plywood 1,22m x 1,22m Contreplaqué / Madera Laminada		Notch Corners Coins à Engravures Esquinas con Muecscas	Top Shelf Tablette Supérieure Repisa Superior
		23 7/8" 606mm	Bottom Shelf Tablette Inférieure Repisa Inferior
			48" 1,22m

## BUILD-IT-YOURSELF INSTRUCTIONS

## INSTRUCTIONS D'ASSEMBLAGE

## INSTRUCCIONES DE ENSAMBLAJE

### 1. TOOLS YOU NEED.

Saw, screw gun with #2 Phillips head bit, tape measure and clamps.

### 2. PURCHASE LUMBER & PLYWOOD.

Choose your model and size from these plans. 4' work bench with optional pegboard back and top shelf has a separate material list. If your work bench is longer than 6' long, you need another 8' length of 2x4 for center support and two RTF2 brackets.

### 3. CUT LUMBER & PLYWOOD TO SIZE.

All your cuts are straight cuts. Simpson Strong-Tie connectors simplify building with wood. See Step 7 below to cut corner off plywood shelves for coner posts.

### 4. INSTALL CONNECTOR ON VERTICAL POST.

Mark height, clamp connector to post and attach screws. Installation is easiest and fastest with a screw gun and the Simpson Strong-Drive® self-tapping screws in the kit. No predrilling is needed. Alternately, predrill holes and use wood screws, or N8 or N10 nails. (See Illustration A)

### 5. CONNECT HORIZONTAL RAIL ON EACH SIDE.

Use a clamp to help hold the wood in the seat of the connector during installation. (See Illustration B)

### 6. THE COMPLETE CONNECTION.

Here's the complete 4-way or 3-way connection. (See Illustration C)

### 7. CUT CORNERS OFF PLYWOOD SHELVES.

Place a piece of 2x4 on each corner of the shelf, trace and straight cut to accommodate corner posts for each shelf. (See Illustration D)

**Caution:** Top shelf does not need corners cut off.

### 1. OUTILS REQUIS.

Scie, tournevis électrique avec embout Phillips #2, ruban à mesurer et serre-joints.

### 2. ACHETEZ LE BOIS DE CONSTRUCTION ET LE CONTREPLAQUÉ.

Choisissez le modèle et les dimensions désirés à partir de ces plans. Il y a une liste de matériaux séparée pour l'établi de 4 pi (122 cm) avec panneau arrière perforé et tablette supérieure en option. Si votre établi doit être d'une longueur supérieure à 6 pi (183 cm), vous aurez besoin d'un autre morceau 2x4 d'une longueur de 8 pi (244 cm) et de deux autres supports RTF2 pour construire le support central.

### 3. COUPEZ LE BOIS DE CONSTRUCTION ET LE CONTREPLAQUÉ AUX DIMENSIONS APPROPRIÉES.

Toutes les coupes sont des coupes droites. Les connecteurs Simpson Strong-Tie simplifient la construction avec du bois. Consultez l'étape 7 ci-dessous pour couper les coins des tablettes de contreplaqué pour les poteaux d'angle.

### 4. POSEZ LE CONNECTEUR SUR LE POTEAU VERTICAL.

Marquez la hauteur, attachez le connecteur au poteau à l'aide d'un serre-joint et insérez les vis. La pose est plus facile et plus rapide si vous utilisez un tournevis électrique et des vis autotaraudeuses Simpson Strong-Drive® fournies dans la trousse. Aucun perçage d'avant-trou n'est requis. Vous pouvez également percer des trous en avance et utiliser des vis à bois ou des clous N8 ou N10. (Voir l'illustration A)

### 5. CONNECTEZ LE RAIL HORIZONTAL DE CHAQUE CÔTÉ.

Utilisez un serre-joint pour aider à maintenir le bois dans le siège du connecteur lors de la pose. (Voir l'illustration B)

### 6. CONNEXION TERMINÉE.

Voici la connexion terminée à 4 voies ou à 3 voies. (Voir l'illustration C)

### 7. COUPEZ LES COINS DES TABLETTES DE CONTREPLAQUÉ.

Placez un morceau de bois 2x4 sur chaque coin de la tablette, tracez la forme et effectuez des coupes droites pour accommoder les poteaux d'angle pour chaque tablette. (Voir l'illustration D)

**Mise en garde:** Les coins de la tablette supérieure ne doivent pas être coupés.

### 1. HERRAMIENTAS QUE NECESITA.

Serrucho, pistola entornilladora con mecha para tornillos de cabeza en cruz No. 2, cinta de medir y sargentas.

### 2. COMPRE MADERA Y PLANCHAS DE MADERA LAMINADA

Seleccione su modelo y tamaño entre estos planos. El banco de trabajo de 1,22 m (4') con tablero espaldar con orificios y repisa superior tiene una lista de materiales separada. Si su banco de trabajo tiene más de 1,80 m (6') de largo, usted necesita otro tramo de 2"x4" de 2,40 m (8') para apoyo central y dos soportes RTF2.

### 3. CORTE LA MADERA Y LAS PLANCHAS DE MADERA LAMINADA A LOS TAMAÑOS INDICADOS

Todos los cortes son rectos. Los conectores de Simpson Strong-Tie simplifican la construcción con madera. Ve el paso 7 a continuación para cortar las esquinas de la repisa de madera laminada para los postes esquineros.

### 4. INSTALE LOS CONECTORES EN EL POSTE VERTICAL

Marque la altura, sujete un conector en el poste con una sargenta y fíjelo con tornillos. La instalación es más fácil y rápida con una pistola entornilladora y tornillos autoenroscantes de Simpson Strong-Drive® del juego. No se requiere pretaladrar. Alternativamente, se pueden usar tornillos para madera pretaladrando, o clavos N8 ó N10. (Vea la ilustración A)

### 5. CONECTE EL RIEL HORIZONTAL EN CADA LADO

Use una sargenta para ayudarse a sostener la madera en posición en el conector durante la instalación. (Vea la ilustración B)

### 6. LA CONEXIÓN COMPLETA

Aquí esta la conexión de 3 ó 4 vías completa. (Vea la ilustración C)

### 7. CORTE LAS ESQUINAS A LAS PLANCHAS DE MADERA LAMINADA

Coloque una madera de 2"x4" en cada esquina de la repisa, trace y corte recto para acomodar los postes esquineros para cada repisa. (Vea la ilustración D)

**Cuidado:** La repisa superior no necesita cortes en las esquinas.

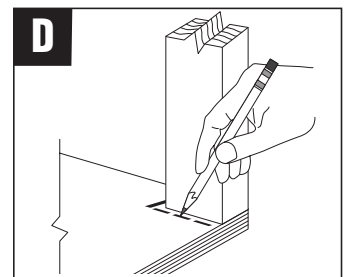
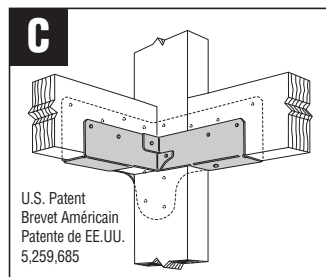
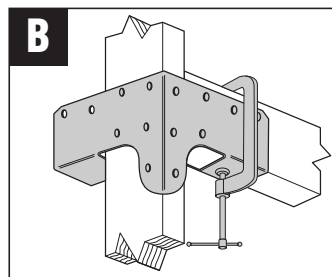
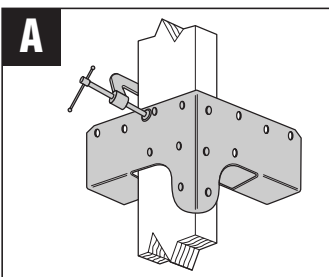

## SIMPSON STRONG-TIE COMPANY, INC.

5956 West Las Positas Blvd., Pleasanton, CA 94588, U.S.A. • 925-560-9000

Toll Free Number / Numéro sans frais / Llame gratis: U.S.: 1-800-999-5099

[www.strongtie.com](http://www.strongtie.com)

© Copyright 2006 Simpson Strong-Tie Company, Inc.

Printed in the USA

DIY-PROJECTKT06 4/06